

# Gebrauchsanleitung

## Akku-Ladegerät



für Viega 12 V-Lithium-Ionen-Akkus (Modell 2488.9)

**Modell**  
2488.91

**viega**

# Inhaltsverzeichnis

<b>1</b>	<b>Über diese Gebrauchsanleitung</b>	<b>3</b>
	1.1 Zielgruppen	3
	1.2 Kennzeichnung von Hinweisen und Sicherheitssymbolen	3
<b>2</b>	<b>Produktinformation</b>	<b>5</b>
	2.1 Normen und Regelwerke	5
	2.2 Sicherheitshinweise	5
	2.3 Bestimmungsgemäße Verwendung	6
	2.3.1 Einsatzbereiche	6
	2.4 Produktbeschreibung	7
	2.4.1 Übersicht	7
	2.4.2 Technische Daten	7
<b>3</b>	<b>Handhabung</b>	<b>8</b>
	3.1 Transport und Lagerung	8
	3.2 Akku aufladen	8
	3.3 Pflege und Wartung	11
	3.3.1 Geräte reinigen	11
	3.3.2 Inspektion und Wartung	11
	3.4 Entsorgung	12
<b>4</b>	<b>Anhang</b>	<b>13</b>
	4.1 EG-Konformitätserklärung	13
	4.2 Servicepartner	14

# 1 Über diese Gebrauchsanleitung

Für dieses Dokument bestehen Schutzrechte, weitere Informationen erhalten Sie unter [viega.de/rechtshinweise](http://viega.de/rechtshinweise).

Bei dieser Anleitung handelt es sich um die Originalbetriebsanleitung.

## 1.1 Zielgruppen

Die Informationen in dieser Betriebsanleitung richten sich an folgende Personengruppen:

- Heizungs- und Sanitärfachkräfte bzw. unterwiesenes Fachpersonal

Für Personen, die nicht über die o. a. Ausbildung bzw. Qualifikation verfügen, ist die Verwendung dieses Produkts unzulässig.

## 1.2 Kennzeichnung von Hinweisen und Sicherheitssymbolen

Warn- und Hinweistexte sind vom übrigen Text abgesetzt und durch entsprechende Piktogramme besonders gekennzeichnet.



### **GEFAHR!**

Warnt vor möglichen lebensgefährlichen Verletzungen.



### **WARNUNG!**

Warnt vor möglichen schweren Verletzungen.



### **VORSICHT!**

Warnt vor möglichen Verletzungen.



### **HINWEIS!**

Warnt vor möglichen Sachschäden.



Zusätzliche Hinweise und Tipps.

## Warnzeichen und Symbole

Die Warnzeichen und Symbole auf dem Ladegerät und dem Zubehör beachten:

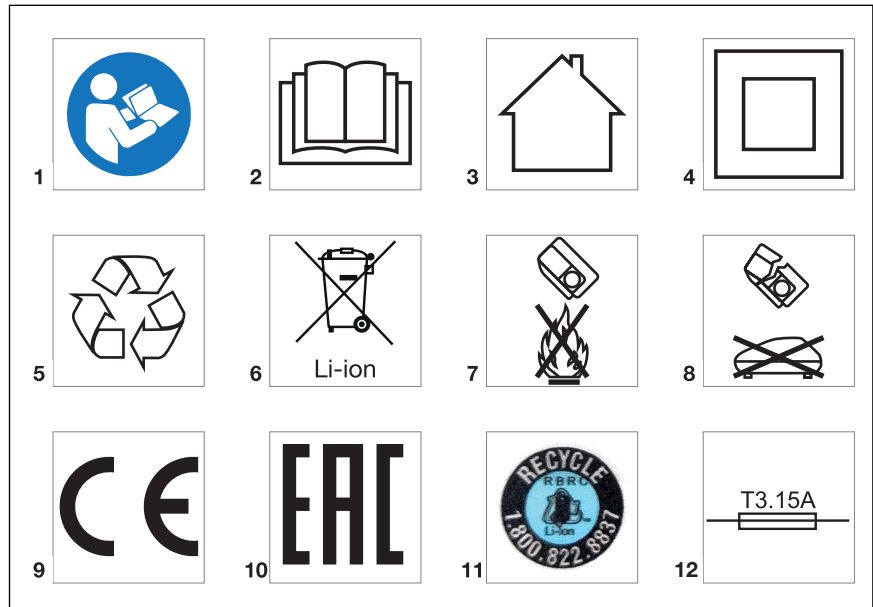

- 1 Betriebsanleitung beachten
- 2 Betriebsanleitung beachten
- 3 Elektrowerkzeug und Zubehör nur in vor Nässe geschützten Räumen verwenden
- 4 Schutzklasse II (schutzisoliertes Gehäuse)
- 5 Recyclingfähige Akkus
- 6 Gekennzeichnetes Produkt darf nicht über den Hausmüll entsorgt werden
- 7 Akku vor Feuer schützen
- 8 Keinen beschädigten Akku laden, sondern diesen sofort ersetzen
- 9 CE-Kennzeichnung: Produktsicherheit in Europa
- 10 EAC-Kennzeichnung: Registrierung von Produkten auf dem Gebiet der Eurasischen Zollunion
- 11 Recycling von Akkus (USA und Kanada)
- 12 Träge Gerätesicherung 3,15 A

## 2 Produktinformation

### 2.1 Normen und Regelwerke

#### Regelwerke aus Abschnitt: Entsorgung

Geltungsbereich / Hinweis	Für Deutschland geltendes Regelwerk
Entsorgung von Elektro- und Elektronik-Altgeräten	2012/19/EU

### 2.2 Sicherheitshinweise

#### Grundlegende Sicherheitshinweise für das Ladegeräte und die Akkus

**Laden Sie mit dem Ladegerät nur Akkus, die in dieser Anleitung als kompatibel aufgeführt werden.**

*Andere Akkutypen können explodieren und Verletzungen und Sachschäden verursachen.*

**Testen Sie das Ladegerät nicht mit leitenden Objekten.**

*Das Kurzschließen von Akkuanschlüssen kann zu Funkenbildung, Verbrennungen oder Stromschlag führen.*

**Legen Sie keinen Akku in das Ladegerät, wenn dieses durch Stürze oder andere Ursachen beschädigt ist.**

*Ein beschädigtes Ladegerät erhöht die Gefahr von Stromschlägen.*

**Achten Sie auf die richtige Stromversorgung. Versuchen Sie nicht, einen Aufwärtstrafo, einen Generator oder eine Gleichstromsteckdose zu verwenden.**

*Dadurch kann das Ladegerät beschädigt werden, und es kann zu Stromschlag, Brand oder Verbrennungen kommen.*

**Achten Sie darauf, dass das Ladegerät nicht bedeckt wird, während es in Betrieb ist.**

*Der einwandfreie Betrieb des Ladegeräts erfordert ausreichende Belüftung. Das Abdecken der Lüftungsöffnungen kann zu Brand führen. Auf allen Seiten des Ladegeräts sollte ein Raum von mindestens 10 cm frei sein.*

**Laden Sie den Akku nicht in feuchten, nassen oder explosionsgefährdeten Umgebungen.**

*Schützen Sie das Ladegerät vor Regen, Schnee und Schmutz. Verschmutzung und Nässe erhöhen die Stromschlaggefahr.*

**Öffnen Sie nicht das Gehäuse des Ladegeräts.**

*Reparaturen dürfen nur durch autorisierte Servicestellen durchgeführt werden.*

**Nehmen Sie Akkus nie auseinander.**

*Innerhalb des Akkus gibt es keine Teile, die der Benutzer selbst warten kann. Das Auseinanderbauen von Akkus kann zu Stromschlag oder Verletzungen führen.*

**Legen Sie keine Akkus mit schadhaftem Gehäuse in das Ladegerät ein.**  
*Beschädigte Akkus erhöhen die Stromschlaggefahr.*

**Vermeiden Sie den Kontakt mit Flüssigkeiten, die aus einem beschädigten Akku austreten.**

*Diese Flüssigkeiten können Verätzungen oder Hautreizungen verursachen. Bei unabsichtlichem Kontakt mit solchen Flüssigkeiten die betroffenen Hautpartien gründlich mit Wasser spülen. Bei Augenkontakt mit solchen Flüssigkeiten ärztlichen Rat einholen.*

**Tauchen Sie das Werkzeug, den Wechselakku oder das Ladegerät nicht in Flüssigkeiten ein und sorgen Sie dafür, dass keine Flüssigkeiten in die Geräte und Akkus eindringen.**

*Korrodisierende oder leitfähige Flüssigkeiten, wie Salzwasser, bestimmte Chemikalien und Bleichmittel oder Produkte, die Bleichmittel enthalten, können einen Kurzschluss verursachen.*

**Mit dem Ladegerät dürfen keine nichtaufladbaren Batterien geladen werden.**

**Halten Sie den nicht benutzten Akku fern von Büroklammern, Münzen, Schlüsseln, Nägeln, Schrauben oder anderen kleinen Metallgegenständen, die eine Überbrückung der Kontakte verursachen könnten.**

*Ein Kurzschluss zwischen den Akkukontakten kann Verbrennungen oder Feuer zur Folge haben.*

**Setzen Sie einen Akku keinem Feuer oder zu hohen Temperaturen aus.**  
*Feuer oder Temperaturen über 130 °C können eine Explosion hervorrufen.*



- Dieses Produkt ist nicht dafür bestimmt, durch Personen (einschließlich Kinder) mit eingeschränkten physischen, sensorischen oder geistigen Fähigkeiten oder mangels Erfahrung und/oder mangels Wissen benutzt zu werden.
- Stellen Sie sicher, dass Kinder nicht mit dem Produkt spielen.

## 2.3 Bestimmungsgemäße Verwendung

### 2.3.1 Einsatzbereiche

Das Akku-Ladegerät ist ausschließlich für die Verwendung mit kompatiblen Lithium-Ionen-Akkus mit 12 V geeignet (siehe Typenliste). Dieses Akku-Ladegerät benötigt keine Einstellungen.

Nur an Einphasen-Wechselstrom und nur an die auf dem Leistungsschild angegebene Netzspannung anschließen. Der Anschluss ist auch an Steckdosen ohne Schutzkontakt möglich, da ein Aufbau der Schutzklasse II vorliegt.

## 2.4 Produktbeschreibung

### 2.4.1 Übersicht

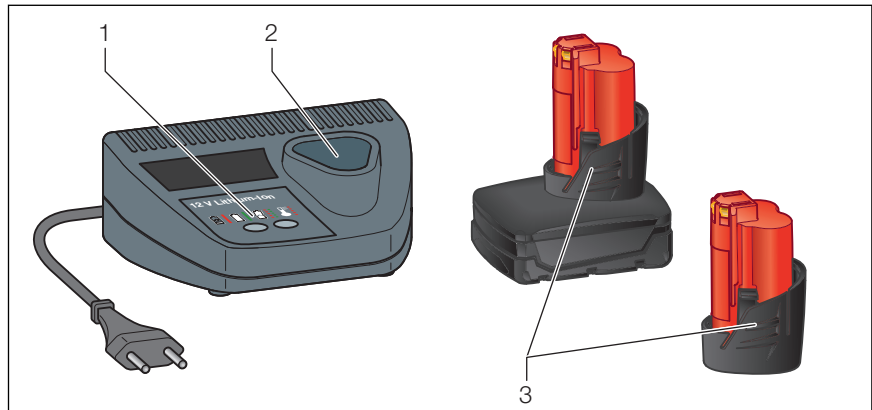

- 1 Status-LEDs
- 2 Akku-Aufnahme
- 1 Akku-Entriegelung

### 2.4.2 Technische Daten

#### Lithium-Ionen-Akku

Modell	2488.9	
Akku-Technologie	Lithium-Ionen	
Kapazität	12 V / 3 Ah	12 V / 6 Ah
Gewicht	190 g	400 g
Ladezeit	70 min	130 min
zulässige Ladetemperatur	0–60 °C	

#### Akku-Ladegerät

Modell	2488.91
Spannungsbereich	12 V
Eingang	220–240 V a.c. / 50/60 Hz / 55 W
Ausgang	12 V d.c. / 3 A
Erhaltungsladung	500 mA
Kühlung	passive Konvektionskühlung (ohne Lüfter)
Empfohlene Umgebungstemperatur beim Laden	5–40 °C
Gewicht	460 g
Maße (L x B x H)	170 x 125 x 70 mm

## 3 Handhabung

### 3.1 Transport und Lagerung

#### Transport

Lithium-Ionen-Akkus fallen unter die gesetzlichen Bestimmungen zum Gefahrguttransport. Der Transport dieser Akkus muss unter Einhaltung der lokalen, nationalen und internationalen Vorschriften und Bestimmungen erfolgen.

- Verbraucher dürfen diese Akkus ohne Weiteres auf der Straße transportieren.
- Der kommerzielle Transport von Akkus durch Speditionsunternehmen unterliegt den Bestimmungen des Gefahrguttransports. Die Versandvorbereitungen und der Transport dürfen ausschließlich von entsprechend geschulten Personen durchgeführt werden. Der gesamte Prozess muss fachmännisch begleitet werden. Folgende Punkte sind beim Transport von Akkus zu beachten:
  - Achten Sie darauf, dass der Akku innerhalb der Verpackung nicht verrutschen kann.
  - Beschädigte oder auslaufende Akkus dürfen nicht transportiert werden. Wenden Sie sich für weitere Hinweise an Ihr Speditionsunternehmen.

Wenden Sie sich für weitere Hinweise an Ihr Speditionsunternehmen.

#### Lagerung

Den Akku und das Ladegerät vor folgenden äußeren Einflüssen schützen:

- Stöße
- Nässe und Feuchtigkeit
- Staub und Schmutz
- Frost und extreme Hitze
- Chemikalienlösungen und -dämpfe

Eine Temperatur von über 50 °C vermindert die Leistung des Akkus. Längere Erwärmung durch Sonne und Heizung vermeiden.

### 3.2 Akku aufladen



Neue Akkus erreichen ihre volle Leistung nach ca. fünf Auf- und Entladevorgängen.

Es ist nicht notwendig, Akkus vor dem Aufladen vollständig zu entladen.



Die Aufladezeit kann je nach Akkutemperatur, benötigter Auflademenge und Akkukapazität variieren.

Voraussetzungen:

- Das Ladegerät verfügt über eine ausreichende Belüftung.
- Das Ladegerät steht mit einem Abstand von mindestens 10 cm zu Wänden und anderen Objekten.
- Die Umgebungstemperatur liegt nicht außerhalb der empfohlenen Grenzen.
- Das Ladegerät mit dem Stromnetz verbinden.

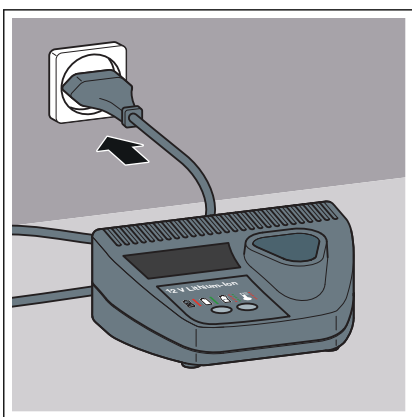

- Einen 12-V-Akku mit trockenen Händen in die Akkuaufnahme des Ladegeräts stecken.

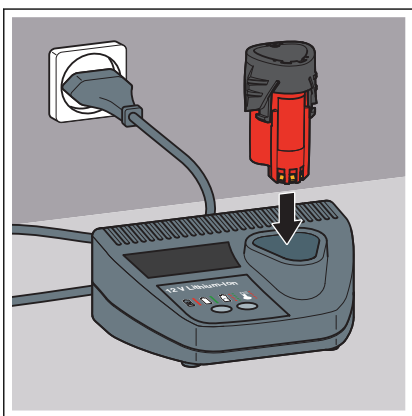

- Die rote LED (links) leuchtet dauerhaft, der Akku lädt auf.

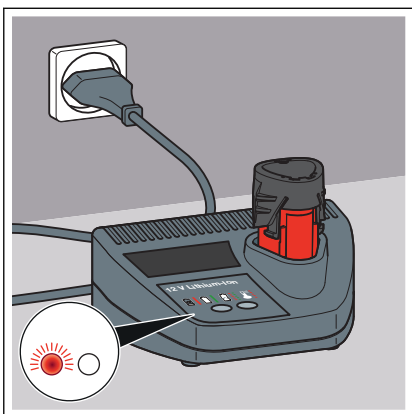

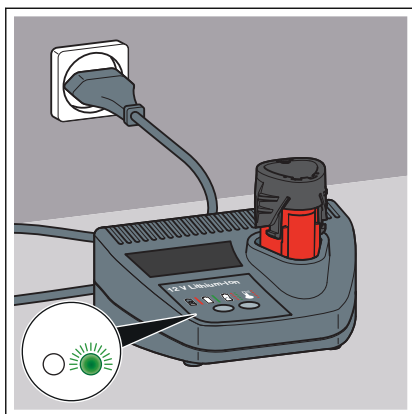

□ Sobald die grüne LED (rechts) dauerhaft leuchtet, ist der Akku vollständig geladen.

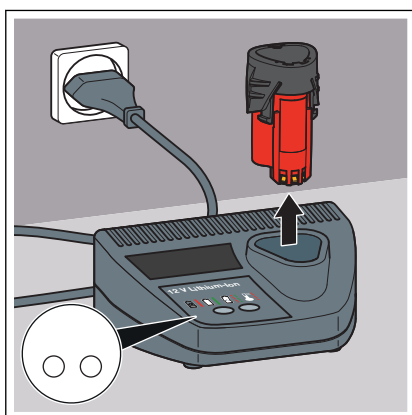

► Den Akku aus dem Ladegerät entnehmen.



Wenn der Akku vollständig geladen ist, schaltet das Ladegerät automatisch auf Erhaltungsladen um. Es besteht keine Gefahr der Überladung des Akkus.

### Status-LEDs

Das Ladegerät zeigt über zwei LEDs verschiedene Betriebszustände an.

LED-Anzeige	Erklärung
	<p>Die rote LED (links) blinkt.</p> <p>Die Temperatur des Ladegeräts oder des Akkus liegt außerhalb des Temperaturbereichs von 0–60 °C. Die Geräte abkühlen lassen, bis der zulässige Temperaturbereich erreicht ist.</p>
	<p>Die rote LED (links) leuchtet dauerhaft.</p> <p>Der Akku lädt auf.</p>
	<p>Die grüne LED (rechts) leuchtet dauerhaft.</p> <p>Der Akku ist vollständig geladen.</p>

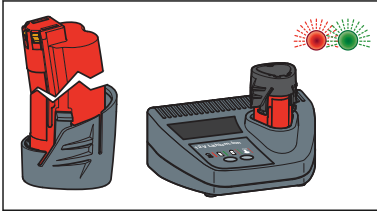
	LED-Anzeige	Erklärung
	<p>Beide LEDs blinken.</p>	<p>Der Akku ist nicht richtig eingelegt. Den Akku herausnehmen und erneut in das Ladegerät stecken.</p> <p>Der Akku oder das Ladegerät ist beschädigt.</p> <p>Kontaktinformationen siehe <a href="#">☞ Kapitel 4.2 „Servicepartner“ auf Seite 14</a></p>

### 3.3 Pflege und Wartung

Die Wartung und die Instandhaltung des Ladegeräts müssen durch Viega autorisierte Servicepartner durchgeführt werden.

#### 3.3.1 Geräte reinigen



**VORSICHT!**  
**Gefahr durch elektrischen Schlag**

Trennen Sie das Ladegerät vor der Reinigung vom Stromnetz.



**HINWEIS!**  
**Reinigen Sie das Ladegerät oder den Akku nicht mit Wasser oder Chemikalien.**

- Das Ladegerät oder den Akku mit einem weichen Tuch oder einer weichen, nichtmetallischen Bürste reinigen.

#### 3.3.2 Inspektion und Wartung



**HINWEIS!**  
**Geräteschaden durch nicht sachgemäße Reparatur oder Wartung**

Das Ladegerät und die Akkus dürfen nicht vom Nutzer gewartet werden.

Versuchen Sie nicht, das Ladegerät oder die Akkus zu öffnen, einzelne Zellen zu laden oder interne Bauteile zu reinigen.

Falls Sie Fragen zu Service oder Reparatur haben, wenden Sie sich an die von Viega benannten Servicepartner, siehe [☞ Kapitel 4.2 „Servicepartner“ auf Seite 14](#).

## 3.4 Entsorgung

Teile des Lithium-Ionen-Akkus enthalten wertvolle Materialien und können recycelt werden. Entsorgen Sie die Teile entsprechend den örtlich geltenden Bestimmungen. Weitere Informationen erhalten Sie bei der örtlichen Abfallwirtschaftsbehörde.

### Für EU-Länder:

Werfen Sie Elektrogeräte nicht in den Hausmüll. Entsorgen Sie das Gerät gemäß der national geltenden Regelwerke, siehe ↗ „*Regelwerke aus Abschnitt: Entsorgung*“ auf Seite 5.



Beachten Sie für den Versand von defekten Lithium-Ionen-Akkus die Vorgaben für den Transport im Straßen- oder Schienenverkehr und für See- oder Luftfracht.

# 4 Anhang

## 4.1 EG-Konformitätserklärung



**EG-Konformitätserklärung**  
2006/95/EG, 2004/108/EG

Attendorf, 14.01.2020

Viega Supply Chain GmbH & Co. KG  
Viega Platz 1  
D-57439 Attendorf

Wir erklären in alleiniger Verantwortung, dass die nachfolgend aufgeführten Produkte den Richtlinien 2006/95/EG, 2004/108/EG entsprechen.

Angewandte harmonisierte Normen: EN 60335; EN 55014-1; EN 55014-2; EN 61000-3-2; EN 6000-3-3; EN 62233

  
 i.V. C. Volkmer  
 Ltg. Produktmanagement

  
 i.A. U. Grünkemeier  
 Produktmanagement

Artikel	Modell - Bezeichnung
798499	248891 Akku-Ladegerät 12 V

Viega Supply Chain GmbH & Co. KG, Viega Platz 1, 57439 Attendorf, Deutschland, Telefon +49 (0) 2722 61-0, Telefax +49 (0) 2722 61-1415, viega.de  
 USt-IdNr. DE307732088, Sitz Attendorf, Amtsgericht Siegen HRA 9165  
 Komplementärin: Viega Holding GmbH & Co. KG, Sitz Attendorf, Amtsgericht Siegen HRA 7404 (Komplementärtinnen dort: Viega Holding Beteiligungs B.V. [Vorstandende der Geschäftsführung: Walter Viegeler, Claus Holst-Gydesen] Geschäftsführer: Ralf Baginski, Andreas Brockow, Andreas Fielhaus, Dirk Gellisch, Patrick Grundke, Peter Schöler]; Viega Holding Beteiligungs GmbH [Geschäftsführer: Walter Viegeler, Claus Holst-Gydesen])

**Abb. 1: EG-Konformitätserklärung Ladegerät**

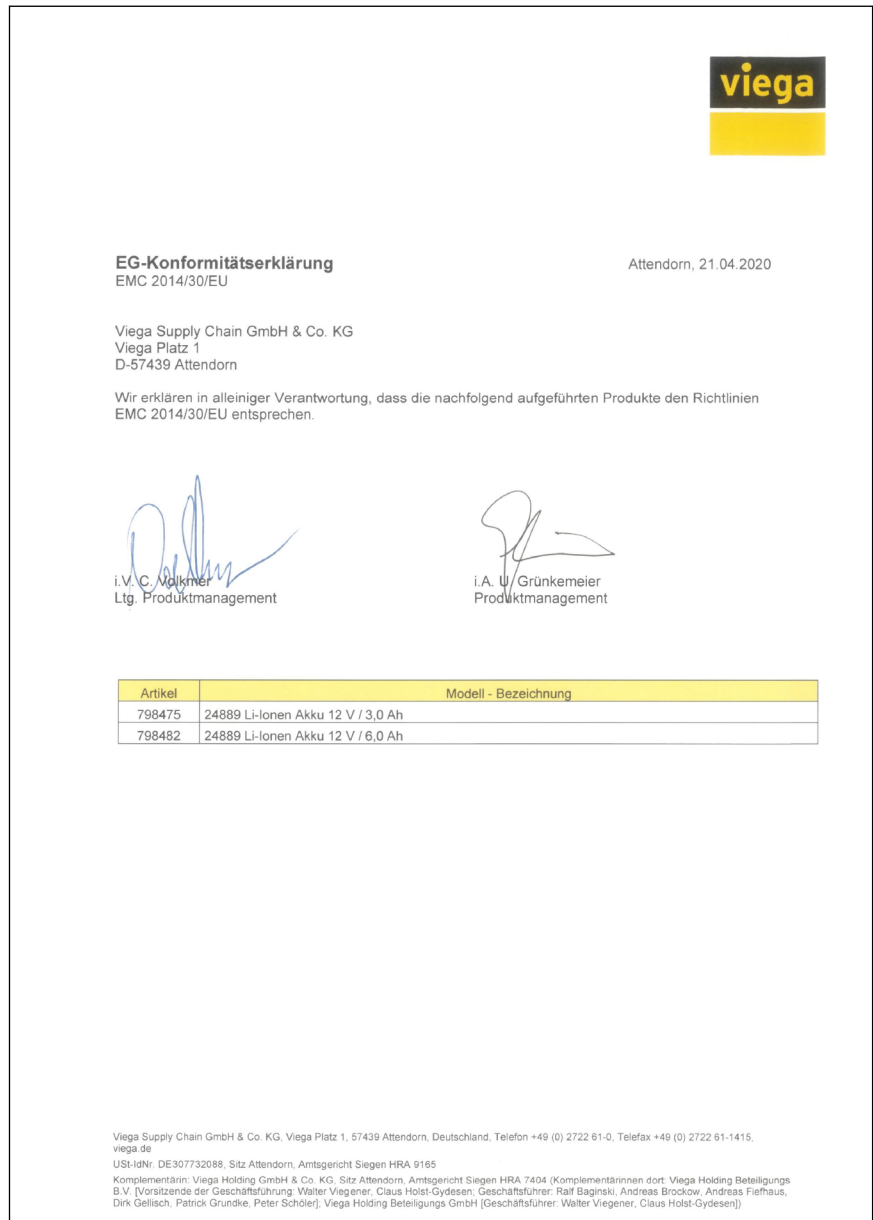

**Abb. 2: EG-Konformitätserklärung Akku 12 V**

## 4.2 Servicepartner

Die Viega Landesgesellschaft oder der autorisierte Servicepartner beantwortet Ihre Fragen zu Reparatur und Wartung Ihres Produkts sowie zu Ersatzteilen.

Länder-kürzel	Firma	Adresse / Kontakt
A	König & Landl GmbH	Gewerbering 2, 2020 Hollabrunn (+43) 01 479 74 84 - 50 / hollabrunn@koenig-landl.at
AUS	Nepean Boltmaster Pty Ltd ABN	42 Borec Rd, Penrith NSW 2750 +61 (2) 4722 3034 / warren@nepbolt.com.au
	Allied Power Tools Pty. Ltd.	12/76 Rushdale St, Knoxfield, VIC 3180 +61 (3) 9764 2911/ alliedservice@aanet.com.au
B	OMICRON-Benelux bvba	Grote Steenweg 116, 3454 Rummen-Geetbets +32 (11) 58 43 50 / rudy.massa@omicron-weldingtechnology.com
CN	德房家（中国）管道系统有限公司	无锡市锡山区万全路 30 号平谦国际现代产业园 P 栋 400 0688 668/ Dong.ji@viega.cn
	Viega (China) Plumbing Systems Co., Ltd.	Building P, Pingqian International Modern Industrial Park, No. 30 Wanquan Road, Xishan District, Wuxi, China (214107) 400 0688 668/ Dong.ji@viega.cn
CZ / SK	Mátl & Bula, spol. s r.o.	Stará pošta 750, 664 61 Rajhrad u Brna +420 547 424 424 / info@matl-bula.cz
D	Hans-Joachim Voigt & Sohn	Nordlichtstrasse 48/50, 13405 Berlin +49 (30) 413 4041 / m.sturtz@voigt-und-sohn.de
	Hamburger-Hochdruck-Hydraulik GmbH	Billwerder Billdeich 601c, 21033 Hamburg +49 (40) 7511 900 / Service@HHHydraulik.com
	Hamburger-Hochdruck-Hydraulik GmbH – Süd	Neue Gautinger Str. 21, 82110 Germering, +49 (89) 130 111 03 / Service@HHHydraulik.com
DK	Scherer's Elektro ApS	Resenbrovej 4, 2610 Rodovre +45 (44) 843738 / Steffen@scherers-elektro.dk
E	Tecno Izquierdo S.L.	Avda. del Manzanares 222, 28026 Madrid +34 (914) 759158 / tecno.izquierdo@telefonica.net
F	PLASTIPRO	245 boulevard de l'Europe, 62118 Monchy-le-Preux +33 (361) 47 40 45 / contact@sarl-plastipro.fr
FN	Sähköhuolto Tissari Oy	Pojjutie 3, 70460 Kuopio + 358 (17) 26 48 500 / osmo.tissari@sht.fi
GR	Ergon Equipment A.E.T.E.	102 Kleisthenous & Papafiessa Str, 153 44 Athens +30 (210) 604945 4 / astathis@ergon.com.gr
I	Elmes KG	Via Artigianale Nord, 6, 39044 Neumarkt +39 (0471) 813399 / info@elmes.it
I	O.R.E. s.r.l.	Via Sassonia, 16/G, 47900 Rimini +39 (0541) 741003 / info@oreutensili.com

Länder-kürzel	Firma	Adresse / Kontakt
JP	Toyo Kiko Inc.	717-5 Shimokuya-machi, 378-0061 Numata-shi +81 (278) 24 41 77 / r.adachi@toyo-fit.co.jp
NO	Grønvold Maskinservice A/S	Brobekkveien 104 A, 0613 Oslo +47 (23) 05 06 40 / Terje@gronvoldmaskin.no
NL	MG Service	Canadabaan 2, 5388 RT Nistelrode +31 (412) 617 299 / info@mgservice.nl
RU	KONTURS-SDM	Московская область, Солнечногорский район, Ленинградское шоссе, 34 км., стр. 15 (полигон МАДИ) +7 (499) 702-45-88 / remont@konturs-sdm.ru
S	Elektroverkstaden Kent Andersson AB	Propellervägen 7, 39241 Kalmar +46 (732) 30 57 40/ info@elektrov.se
UK	MEP LLA Glasgow - Depot 190	Unit K, Ashley Drive Bothwell, G71 8BS Glasgow +44 (1698) 740047 / angela.hepburn@vpplc.com
	Broughton Plant Hire	Unit 10, Trade City, Ashton Road, RM3 8UJ Romford, Essex +44 (1708) 383350 / steve@mbroughtonltd.co.uk



**Viega Supply Chain GmbH & Co. KG**

service-technik@viega.de

viega.de

DE • 2020-06 • VPN190550

