

Használati útmutató

## Steptec párhuzamos összekötő

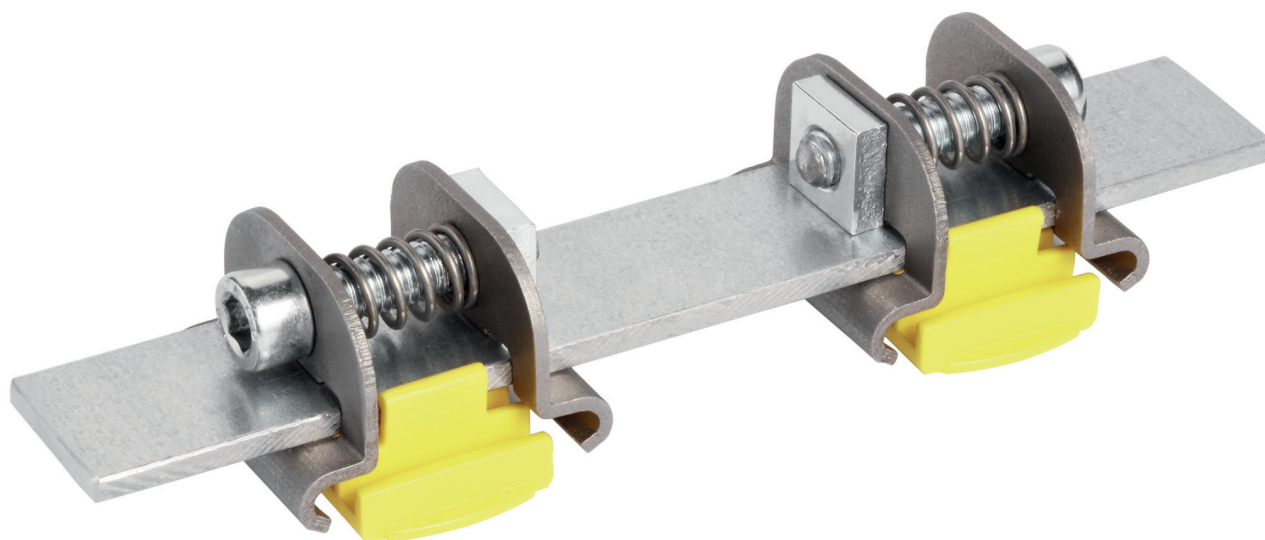

megfelelő 8401 modellszámú Steptec szerelősínhez

Modell  
8414

Gyártási évtől  
2016.04

**viega**

# Tartalomjegyzék

|          |  |          |
|----------|--|----------|
| <b>1</b> | <b>A használati utasításról</b>        | <b>3</b> |
|          | 1.1 Célcsoportok                       | 3        |
|          | 1.2 Megjegyzések jelölése              | 3        |
| <b>2</b> | <b>Termékinformáció</b>                | <b>4</b> |
|          | 2.1 Rendeltetésszerű használat         | 4        |
|          | 2.1.1 Alkalmazási területek            | 4        |
|          | 2.2 Termékleírás                       | 4        |
|          | 2.2.1 Áttekintés                       | 4        |
|          | 2.2.2 Szerelési változatok             | 5        |
| <b>3</b> | <b>Kezelés</b>                         | <b>9</b> |
|          | 3.1 Szerelési információk              | 9        |
|          | 3.1.1 Szükséges szerszám               | 9        |
|          | 3.1.2 Beépítési méretek                | 9        |
|          | 3.2 Szerelés                           | 10       |
|          | 3.2.1 A párhuzamos összekötő szerelése | 10       |
|          | 3.3 Ártalmatlanítás                    | 11       |

# 1 A használati utasításról

A dokumentumra szerzői jogok vonatkoznak, további információkat a [viega.com/legal](http://viega.com/legal) webhelyen találhat.

## 1.1 Célcsoportok

Az utasításban található információk a következő személyekre vonatkoznak:

- Fűtés- és vízvezeték-szerelők, ill. oktatásban részesült szakemberek

A fent megnevezett képzettséggel, ill. képesítéssel nem rendelkező személyek számára a termék szerelése, telepítése és adott esetben karbantartása nem megengedett. Ez a korlátozás nem vonatkozik a lehetséges kezelési tudnivalókra.

A Viega termékek beszerelését a technika általánosan elismert szabályai és a Viega használati utasítások szerint kell végezni.

## 1.2 Megjegyzések jelölése

A figyelmeztető és a tájékoztató szövegek a további szövegektől elkülönítve, megfelelő piktogramokkal vannak megjelölve.



### **VESZÉLY!**

Ez a szimbólum lehetséges életveszélyes sérülésekre figyelmeztet.



### **FIGYELEM!**

Ez a szimbólum lehetséges súlyos sérülésekre figyelmeztet.



### **VIGYÁZAT!**

Ez a szimbólum lehetséges sérülésekre figyelmeztet.



### **MEGJEGYZÉS!**

Ez a szimbólum lehetséges anyagi károkra figyelmeztet.



A megjegyzések további hasznos tanácsokat nyújtanak.

## 2 Termékinformáció

### 2.1 Rendeltetésszerű használat

#### 2.1.1 Alkalmazási területek

A párhuzamos összekötő elem Steptec-szerelősínre való felszerelésre szolgál, 8401 modell. A párhuzamos összekötő elemmel kis beépítési mélységű elő- és elválasztófalak valósíthatók meg ( $\leq 145$  mm).

### 2.2 Termékleírás

#### 2.2.1 Áttekintés

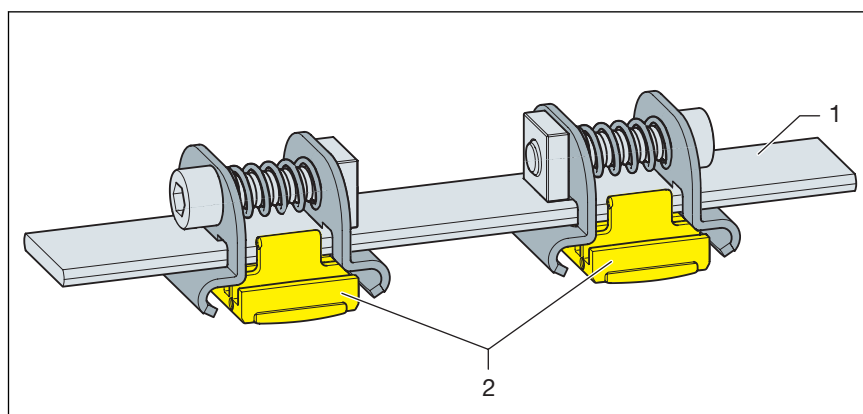

1. ábra: Áttekintés

- 1 – Párhuzamos összekötő
- 2 – Bedugó idom

## 2.2.2 Szerelési változatok

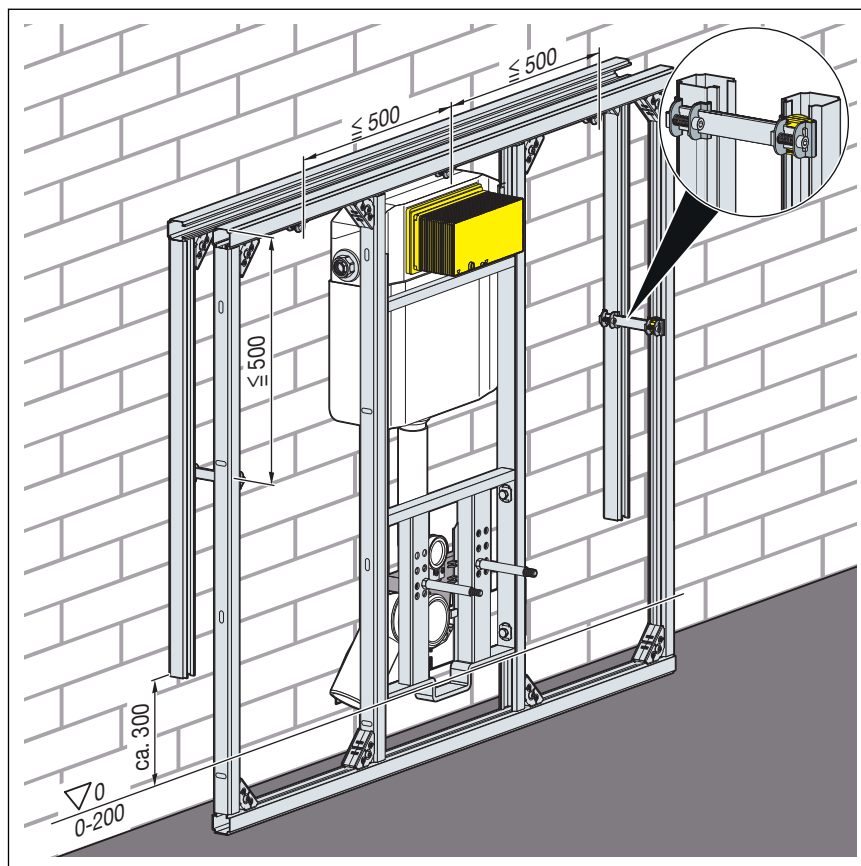

A Steptec WC-modul szerelése max. 145 mm beépítési mélységig.



Tartsa be a szerelési méreteket. A Steptec párhuzamos összekötők közti távolság max. 500 mm.  
A válaszfalat egy rétegben burkolja be.

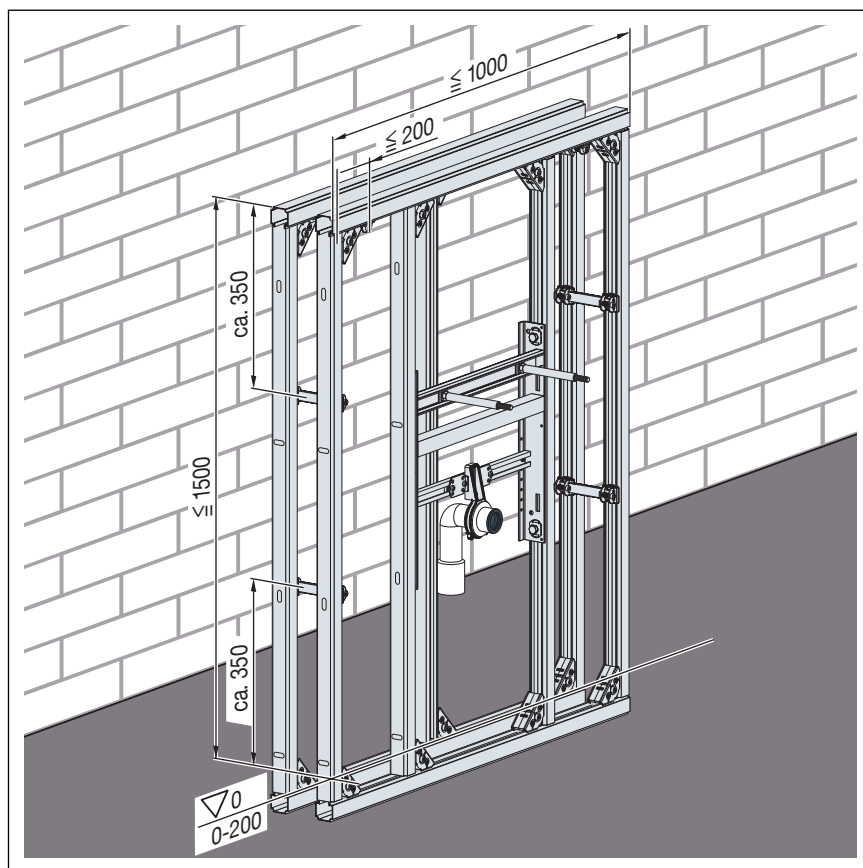

Szabadon álló térelválasztó



Megfelelő vizelde, mosdó és szerelvénytartó számára.

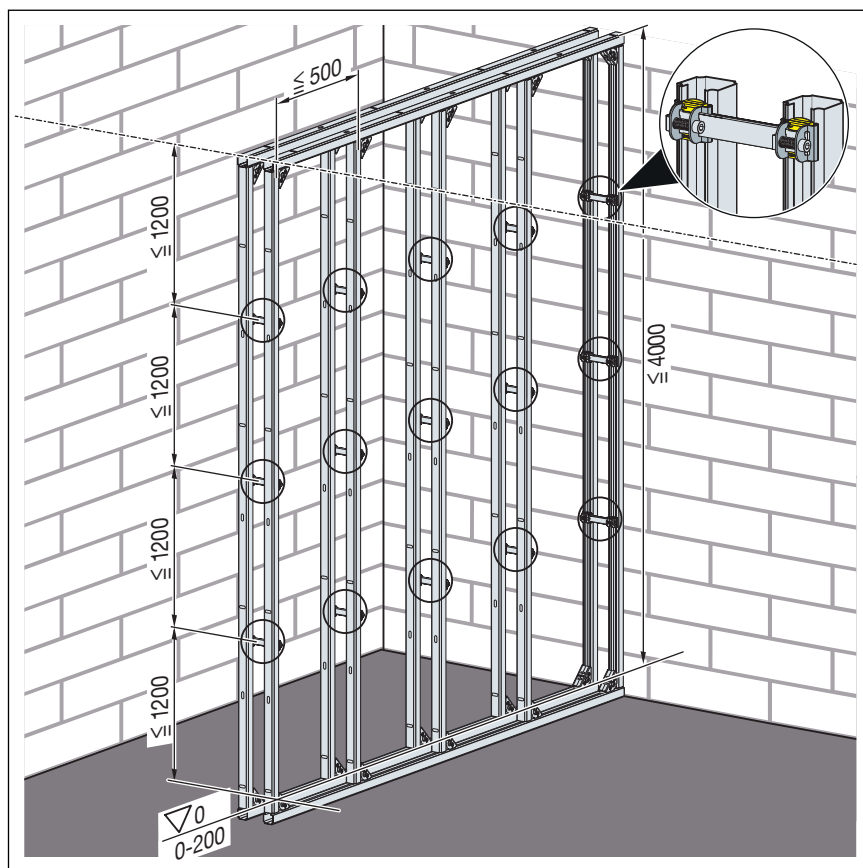

Steptec válaszfal (max. magasság: 4 m). Beépítési mélység (max. 145 mm). A párhuzamos összekötők közti távolság max. 1,2 m.

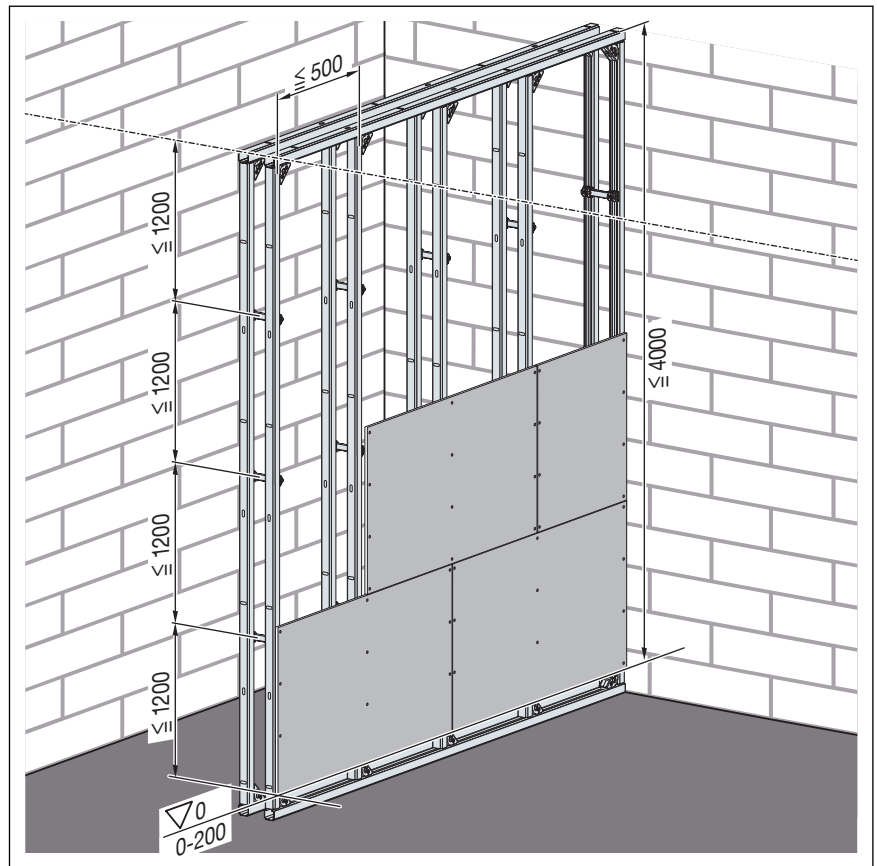

A Steptec könnyűszerkezetes falat egy rétegben burkolja be.

## 3 Kezelés

### 3.1 Szerelési információk

#### 3.1.1 Szükséges szerszám

A szereléshez a következő szerszámok szükségesek:

- Imbuszkulcs: 5 mm
- Fémfűrész

#### 3.1.2 Beépítési méretek

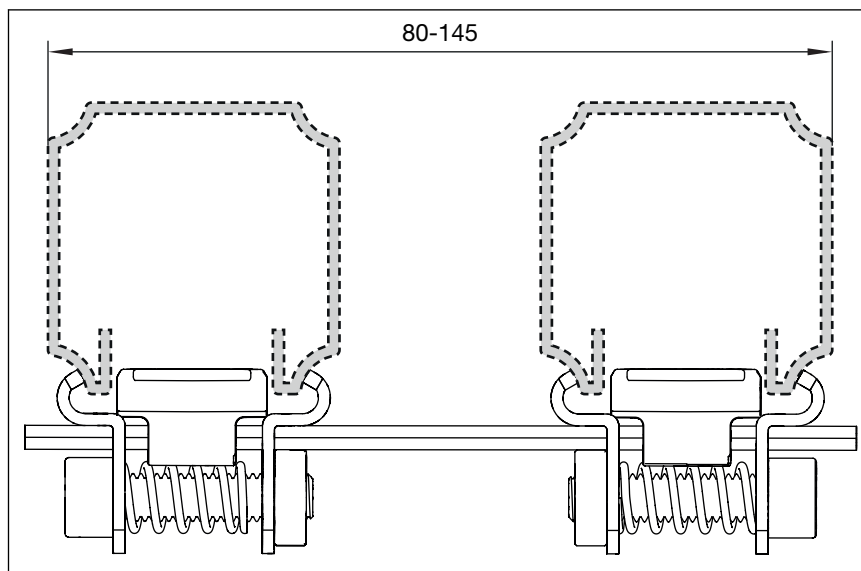

2. ábra: Méretraajz

## 3.2 Szerelés

### 3.2.1 A párhuzamos összekötő szerelése

#### Szerelés a nyitott oldalra

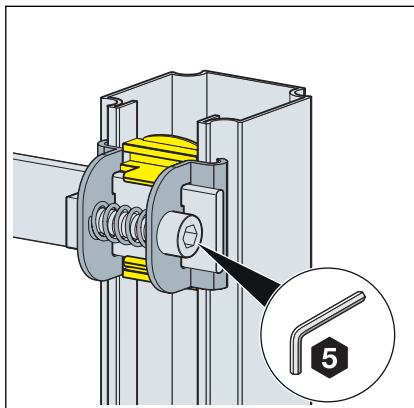

- A párhuzamos összekötőt a bedugó idommal szerelje rá a szerelősín nyitott oldalára. Használjon imbuszkulcsot (kulcsnyílás: 5).

#### Szerelés a zárt oldalra

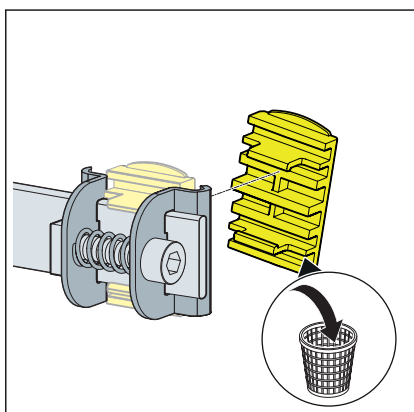

- Vegye ki a párhuzamos összekötő bedugó idomait, és kezelje őket hulladékként.

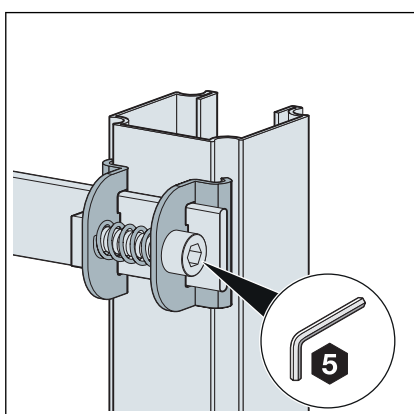

- A párhuzamos összekötőt az imbuszkulcs (kulcsnyílás: 5) segítségével szerelje rá a zárt oldalra.

### A párhuzamos összekötő beállítása

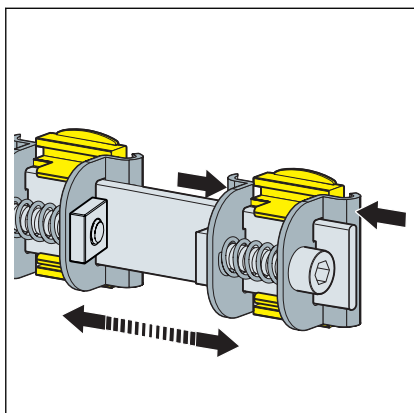

- A párhuzamos összekötő szorítóelemei távolságának beállításához nyomja enyhén össze a szorítóelemeket, majd tolja el őket.

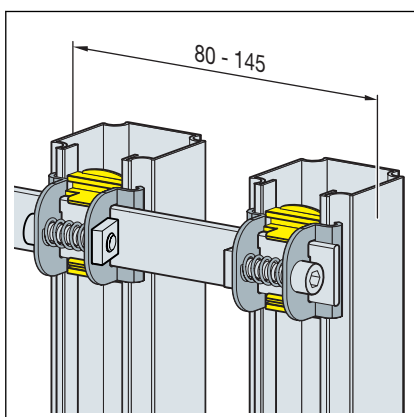

- Állítsa be a párhuzamos összekötő szükséges beépítési mélységét 80 és 145 mm között.

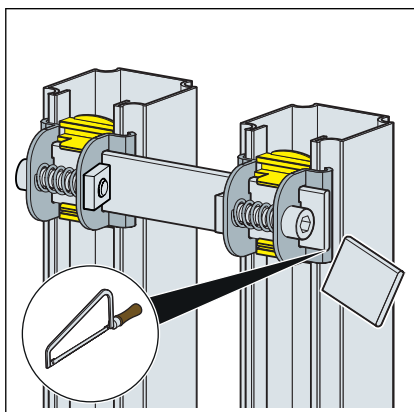

- 145 mm-nél kisebb beépítési mélység esetén fűrészsel vágja méretre a párhuzamos összekötő kötlemezét.

### 3.3 Ártalmatlanítás

A terméket és a csomagolást a mindenkori anyagcsoportok (pl. papír, fém, műanyag, nemvasfémek) szerint kell szétválogatni és a hatályos nemzeti törvényhozás értelmében ártalmatlanítani.



**Viega Kereskedelmi Kft.**

[info@viega.hu](mailto:info@viega.hu)

[viega.hu](http://viega.hu)

HU • 2021-10 • VPN160045

